

AMPLIFICATORE
Mod. BV 131

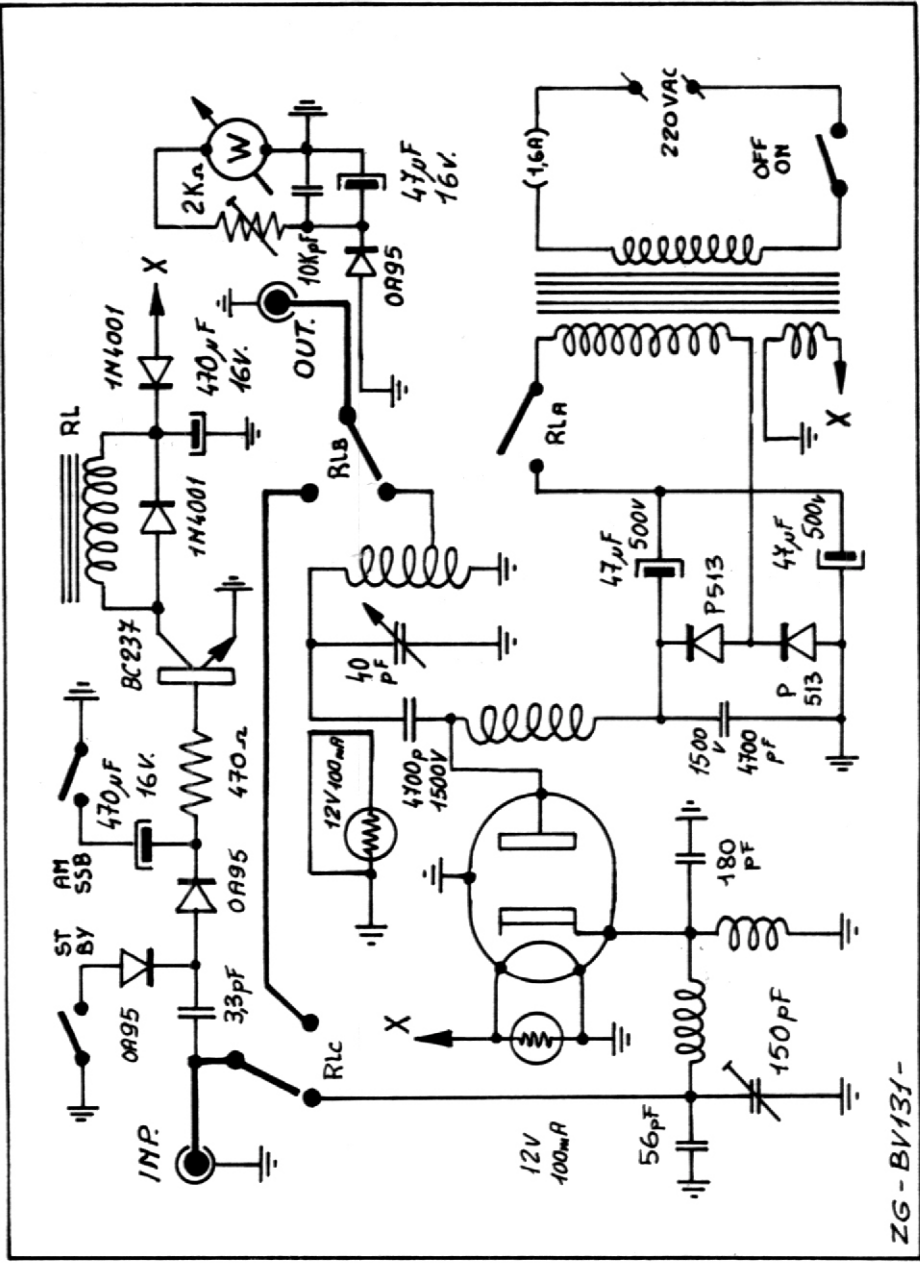

ZETAGI
ITALY



AMPLIFICATORE BV 131

CARATTERISTICHE TECNICHE

Alimentazione: 220 Volt 50 Hz

Frequenza: 26 - 30 MHz

Potenza di uscita: 80 + 100 W. AM 200 W SSB

Impedenza d'uscita: 25 - 75 Ohm

Potenza d'ingresso: 1 + 10 W AM 1 + 20 W SSB

Fusibile: all'interno da 1,6 Amp.

Valvole usate: N° 1 - EL519

- Collegare con cavo l'uscita del trasmettitore con la presa del lineare contrassegnata TRASMETTITORE e il cavo di antenna sull'altra presa.
- Inserire la spina di alimentazione alla rete a 220 Volt.
- Posizionare il comando MODE sul tipo di trasmissione che si intende usare.
- Posizionare su STAND BY il comando relativo.
- Posizionare il comando TUNE su circa 1-2.
- Trascorsi circa 20 secondi dall'accensione abbassare il comando STAND BY.
- Andare in trasmissione per tratti di circa 2-3 secondi e regolare il comando TUNE per la massima indicazione dello strumento indicatore della potenza di uscita.
- Per escludere momentaneamente l'amplificatore è sufficiente portare il relativo comando in STAND BY.

Non usare l'amplificatore se non accordato per la massima uscita.

L'apparecchio è garantito ad eccezione della valvola.

Si consiglia di non tenere la portante per oltre 10 minuti di seguito senza interruzioni intermedie - lasciare libere le feritoie di aereazione.

AMPLIFIER BV 131

TECHNICAL DATA

Current supply: 220 V 50 Hz

Output power: 80 + 100 W AM 200 W SSB

Input power: 1 + 10 W AM 1 + 20 W SSB

Used valves: 1 - or EL519

Frequency: 26 - 30 MHz

Output impedance: 25-75 ohm

Fuse: 1.6 amp inside

OPERATING INSTRUCTIONS

- Connect by cable the transmitter output to the amplifier socket marked TRANSMITTER and the antenna cable to the other socket.
- Connect the plug to the 220 V supply mains.
- Position the MODE control on the type of transmission you intend to use.
- Position on STAND BY the relevant control.
- Position the TUNE control on about 1-2
- 60 seconds after starting, lower the STAND BY control.
- Go into transmission for lengths of about 2-3 seconds and adjust the TUNE control for maximum indication of the output power indicator.
- To cut out temporarily the amplifier it is enough to set the relevant control on STAND BY.

Do not use the amplifier if it is not tuned for maximum output.

The instrument is warranted, except for tube.

It is advisable not to keep the carrier for over 10 minutes without intermediate interruptions - keep free the aeration louvres.

AMPLIFICATEUR BV 131

CARACTÉRISTIQUES TECHNIQUES

Alimentation: 220 Volt 50 Hz

Puissance de sortie: 80 + 100 W AM 200 W SSB

Puissance d'entrée: 1 + 6 W AM 1 + 20 W SSB

Vannes utilisées: 1 - ou EL519

Fréquence: 26 - 30 MHz

Impédance de sortie: 25-75 ohm

Fusible: à l'intérieur 1,10 amp.

INSTRUCTIONS DE SERVICE

- Connecter par câble la sortie de l'émetteur avec la prise de l'amplificateur, marquée TRANSMETTITORE et le câble d'antenne sur l'autre prise.
- Connecter la fiche d'alimentation du réseau à 220 Volt.
- Positionner la commande MODE sur le type d'émission qu'on veut utiliser.
- Positionner la commande correspondante sur STAND BY.
- Positionner la commande TUNE sur environ 1-2.
- A' environ 60 secondes après l'allumage, baisser la commande STAND BY.
- Aller en émission par moments d'environ 2-3 secondes et régler la commande TUNE, pour l'indication maximum de l'instrument indicateur de la puissance de sortie.
- Pour exclure momentanément l'amplificateur, il suffit de porter la commande correspondante sur STAND BY.

Ne pas utiliser l'amplificateur s'il n'est pas accordé pour la sortie maximum.

L'appareil est garanti, à l'exception des vannes.

Il est à conseiller de ne pas tenir la plaque porteuse plus de 10 minutes sans interruptions intermédiaires - laisser libres les fentes d'aération.